

携帯用体重計アダプター

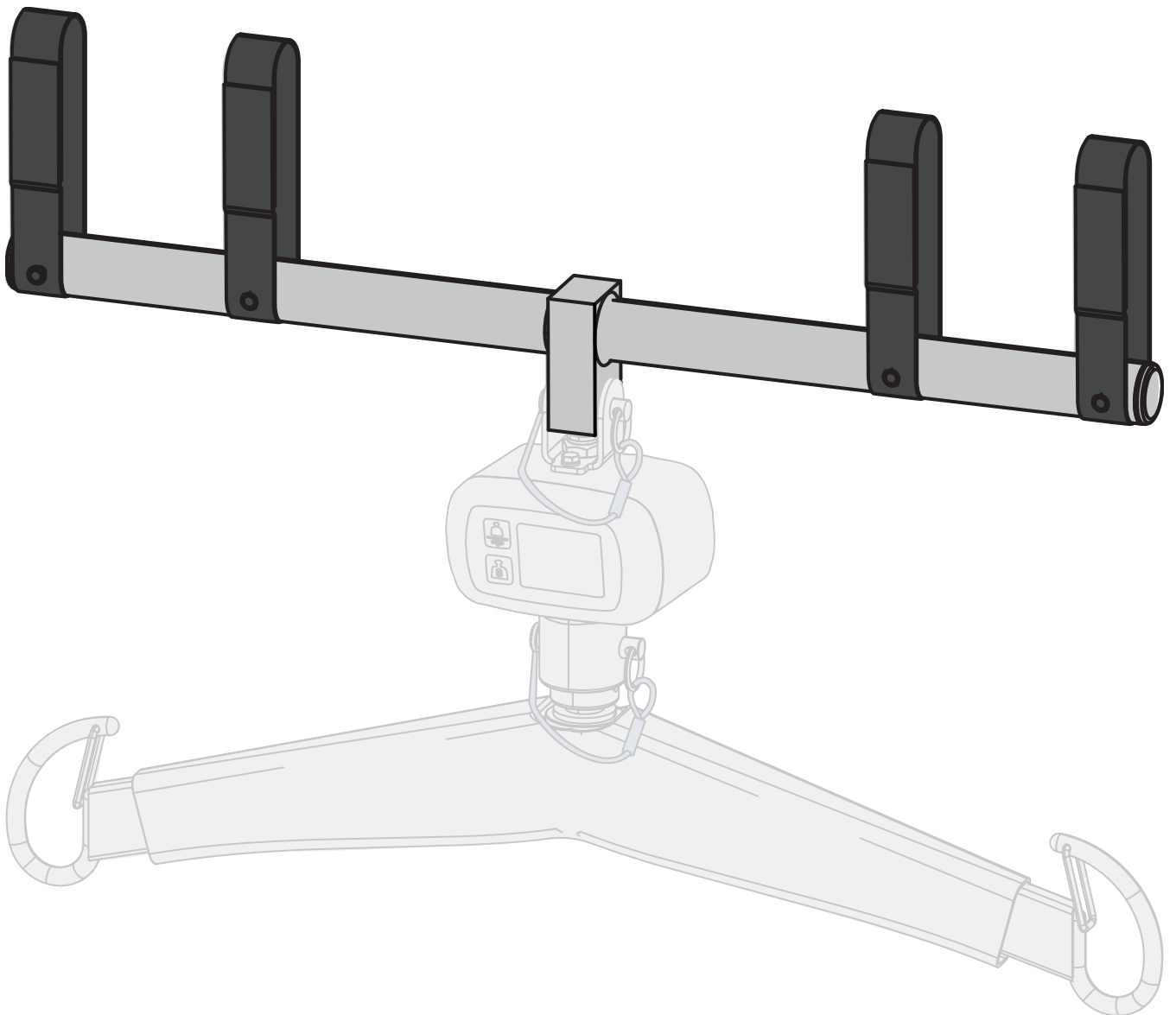



警告

怪我を避けるため、製品を使用する前に必ず本取扱説明書及び付属の文書をよくお読みください。



本取扱説明書を必ずお読み下さい。

意匠方針と著作権

® および ™ は Arjo グループ会社に属する商標です。

© Arjo 2020.

Arjo の基本ポリシーは継続的な製品の改善を掲げているため、事前に通知することなく設計を変更することがあります。

本出版物の内容の全部または一部を Arjo の承諾なしに複製することを禁じます。

目次

はじめに.....	4
サービスおよびサポート	4
重大な事故.....	4
本取扱説明書で使用する定義.....	4
使用目的	5
患者/ 利用者のアセスメント	5
耐用年数	5
安全に関する注意事項	6
安全耐荷重.....	6
部品名称	7
適合性.....	7
設置	8
患者の移乗と計量	9
清掃および消毒.....	10
点検・保守及びメンテナンス	10
ストラップの点検.....	10
技術仕様	11
寸法	11
Maxi Sky 2	11
Maxi Sky 440	12
Maxi 500	12
Voyager.....	12
ラベル	13

はじめに

Arjo 製品をご購入いただき、ありがとうございます。

本製品をご使用になる前に、本取扱説明書をよく読み理解してください

本取扱説明書の内容は、携帯用体重計アダプターの正しい操作と保守を行う上で必要な情報です。取扱説明書は、製品性能の保護と、お客様が製品から最大限の満足を得る目的に作成されています。本取扱説明書には安全面で重要な情報も含まれているため、怪我を避けるためにも必ず読み、ご理解ください。承認を受けずに行った Arjo 機器の改造は、安全性を損なう恐れがあります。Arjo は、承認を受けずに行った機器の改造及び修理の結果生じた事故、インシデントまたは製品不具合などに対する一切の責任を負いません。

サービスおよびサポート

本製品、消耗品、保守、Arjo 製品とサービスに関する詳細な情報については、Arjo または Arjo 正規代理店にお問合せください。

携帯用体重計アダプターの安全性と正常な操作を確認するため、定期的に点検してください。10 ページの「点検・保守及びメンテナンス」セクションを参照してください。

詳細な情報が必要な場合は、製品の長期的な安全性、信頼性、価値を最大限に高める包括的サポートと Arjo サービスプログラムについて Arjo にお問い合わせください。部品交換については Arjo までお問い合わせください。

重大な事故

本機器に関連してユーザまたは患者様に影響する重大な事象が発生した場合、ユーザまたは患者様はその事象を製造元または販売元に必ず報告してください。欧州連合では、ユーザは、重大な事象を居住する加盟国の所轄官庁にも報告してください。

本取扱説明書で使用する定義

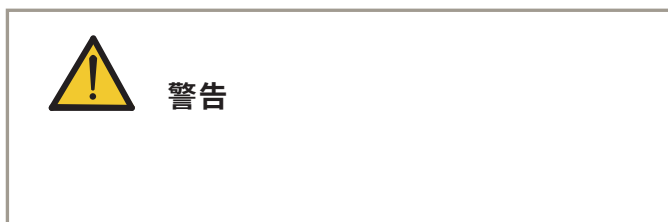

警告の意味：安全上の警告警告を理解して従わない場合、自身または他者が怪我をする恐れがあります。



注意の意味：手順に従わなかった場合、システム自体または製品の全体あるいは一部に不具合が発生する恐れがあります。



意味：これは、本製品の正しい使用に関する重要な情報です。

使用目的

携帯用体重計アダプターは、互換性のあるリフト装置（Voyager Portable、V3、Maxi Sky 440、V4、V4i、Maxi Sky 600、Voyager Duo、V5 Duo、Maxi Sky 2 および 2 点式スプレッダーバー #700-0546X または #700-05492 を装着した床走行リフト、患者の体重を測定する吊り下げ型体重計とスリング）と組み合わせて使用されることを目的とした製品です。

患者 / 利用者のアセスメント

Arjo は、それぞれの施設において、定期的に作業評価を行って頂くことをお勧めします。移乗の前に介助者は、使用前に以下の基準に基づいて各患者 / 利用者のアセスメントを実施してください。

- サイズ
- 介護度
- 健康状態
- 説明を理解し、対応する能力

耐用年数

携帯用体重計アダプターは、10 ページの「点検・保守及びメンテナンス」セクションに記載された保守が行われることを条件に製造日から 10 年間の寿命を想定して製造および試験されています。製造日はラベルに記載されています。



警告

Arjo は、想定製品寿命を超えた付属品の安全性を完全に保証することはできません。

本製品の寿命は、オーバーホールが必要になるまでの安全に動作する期間です。経年、患者の体重、保守の頻度は製品寿命に影響を与える要因となります。

安全に関する注意事項



警告

持ち運び式体重計アダプターを使用する前には、必ず 10 ページの「点検・保守及びメンテナンス」セクションに記載されている要領で異常がないか点検してください。

これらの使用方法や注意事項に従わない場合、患者の転落や怪我の原因になる可能性があります。

以下の点に注意してください。

- 怪我を避けるため、代替部品やオプション部品（ストレッチャーフレーム、スプレッダーバーなど）を手動で吊り上げる場合には注意が必要です。手動でリフター全体をリフトしないでください。
- 患者を支えるために二人目の介助者が必要かどうかについては、ケースごとに判断する必要があります。
- 患者を移動する前に、有資格専門家によるアセスメントを実施してください。
- 患者の移乗前の準備を怠らないでください。
- 電極、カテーテルまたは他の医療機器に接続されている患者の移乗を行う前に、有資格専門家による適合性評価を実施してください。
- 移乗中の過度の衝撃を避けてください。

安全耐荷重



警告

携帯用体重計アダプターは、体重が定格安全耐荷重内の患者に使用するよう設計されています。以下の機器に記載されている中で最も低い安全耐荷重以上の患者を吊り上げないでください。

- トラックシステム
- リフトの「最大荷重」ラベル
- スプレッダーバー
- 付属品
- スリング

携帯用体重計アダプターの最大吊り上げ重量は 272 kg (600 lb) に設定されています。

部品名称

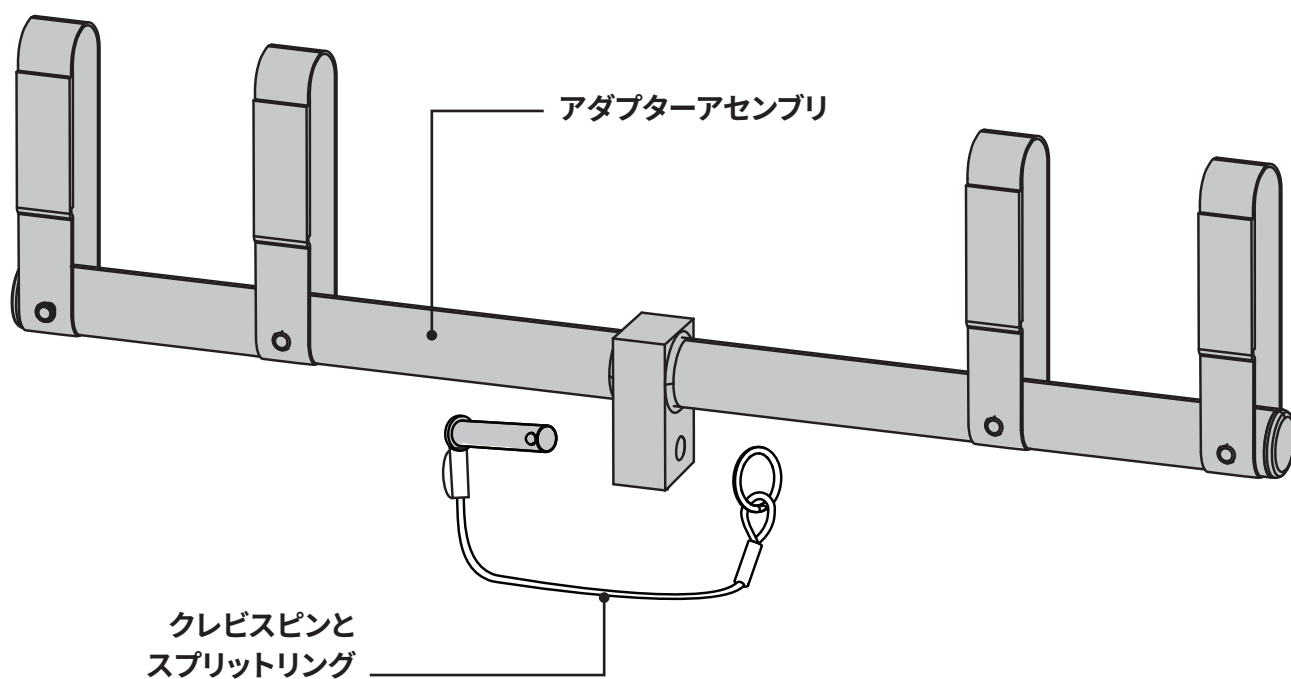

適合性

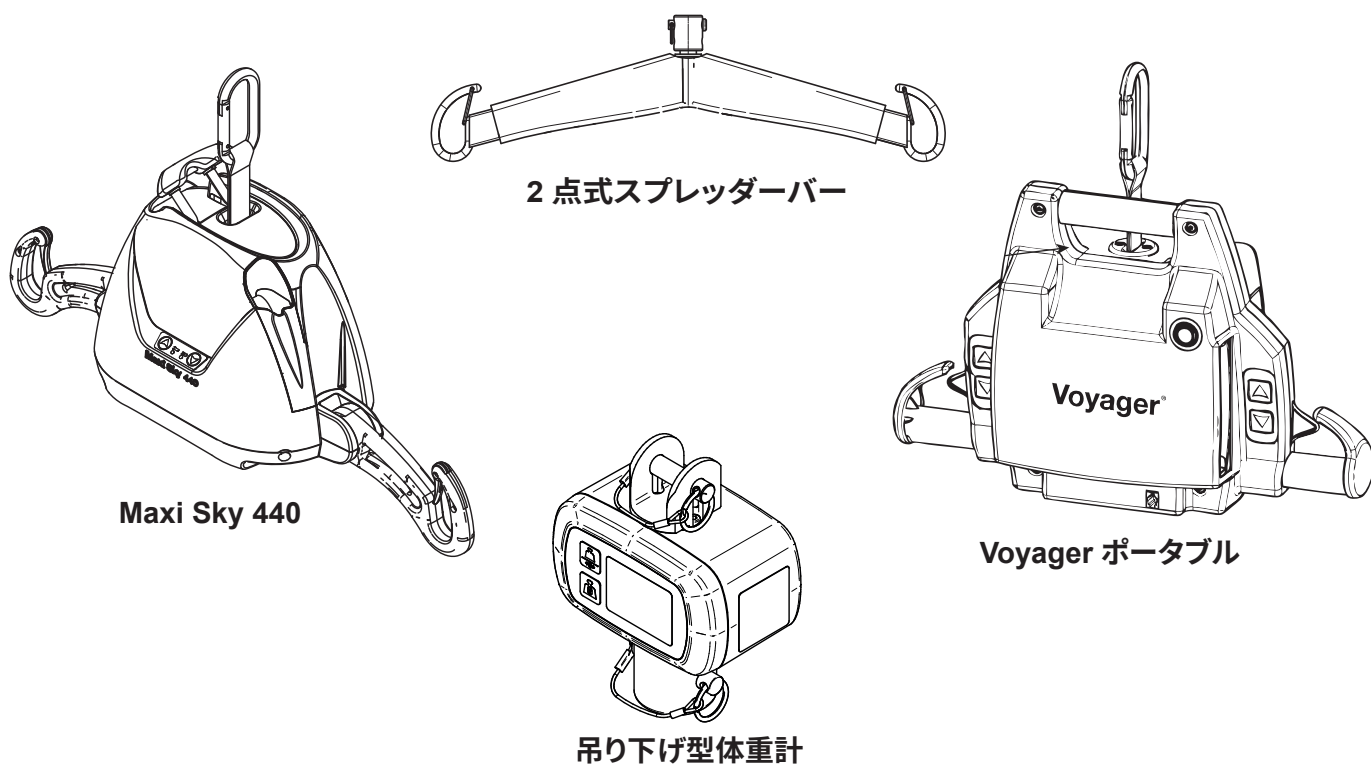

設置



図1

吊り上げ型体重計をアダプターに取り付ける

- 1) クレビスピンとスプリットリングを使い、吊り上げ型体重計をアダプターに取り付けます。
(図1 参照)
- 2) クレビスピンとスプリットリングを使い、スプレッダーバーを吊り上げ型体重計に取り付けます。

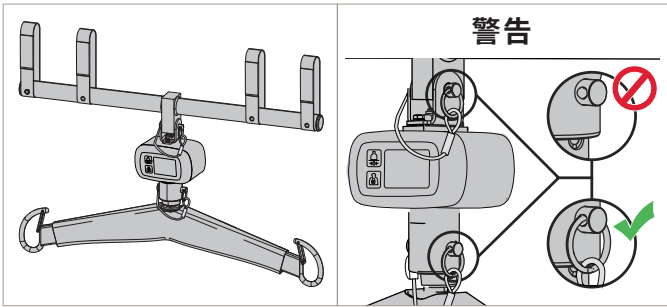

図2

アセンブリーをリフトに取り付ける

注意

図2 に示す以外の取り付け方法は許可されていません。

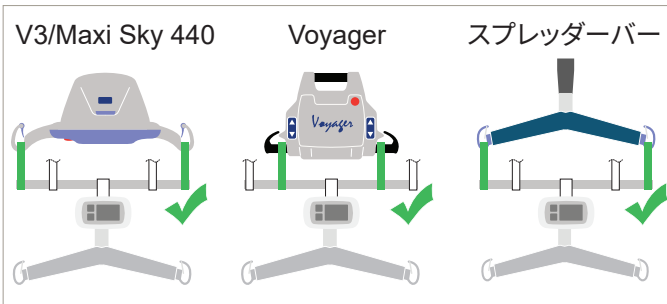
アセンブリーを携帯型リフトに取り付けます。(図2 参照) ストラップがアダプターバーに対して直角になっていることを確認してください。



図3

注意

絶対にストラップを斜めに取り付けしないでください
(図3 を参照)

患者の移乗と計量

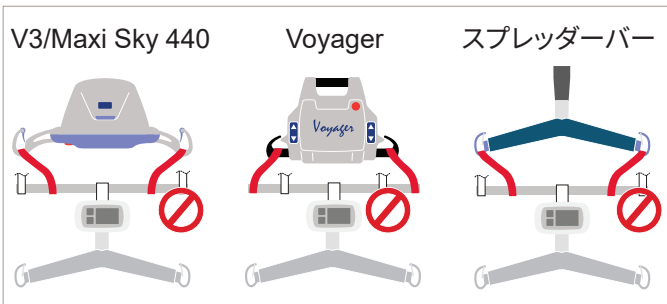

図4



警告

リフトの使用によるケガを避けるため、以下の点を確認してください。

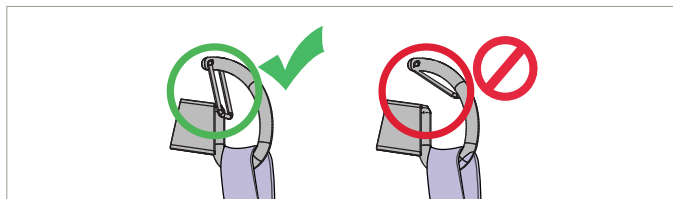
- ストラップが正しく取り付けられている
- ラッチが正しく閉じられている(図4を参照)



図5

移動式体重計アダプター、吊り上げ型体重計、Voyager 携帯型リフトを使用した典型的な構成です。(図5 参照)

患者の体重を測定する詳細な方法については、吊り上げ型体重計の取扱説明書を参照してください。

患者の移乗の進め方については、該当するリフトの取扱説明書を参照してください。

清掃および消毒

移動式体重計アダプターは、消毒洗浄剤を入れた温水で湿らせた布でふきとり清掃します。イソプロピルアルコール 70% の溶液を染みこませた消毒用ワイプも使用できます。

ワイプを使用する場合は、表面全体が効果的に消毒されるように、フレームをしっかりとこすって下さい。表面の仕上げを損なう可能性のあるフェノール、塩素または他のタイプの溶剤は使用しないでください。

点検・保守及びメンテナンス

ストラップの点検



警告

以下に示す摩耗の兆候、または目視によりその他の不具合が見つかった場合、有資格者がストラップを点検し、必要に応じて移動式体重計アダプター全体を交換する必要があります。ストラップが損傷した体重計アダプターを使い続けると、介助者や患者の安全が大幅に損なわれます。

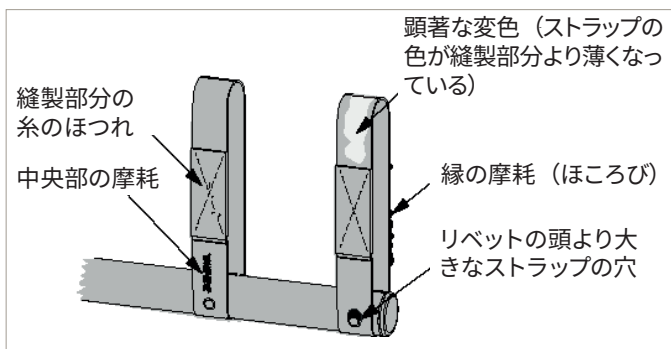

摩耗や変色の兆候があるストラップは、患者や介助者にとって危険である可能性があります。摩耗が進んでいるストラップでは許容荷重が急激に低下している可能性があるため、Arjo はストラップを使用する前に十分に点検することをお勧めします。摩耗の兆候を確認してください。（図6 参照）

図6

技術仕様

概要	
総重量	0,25 kg (0.5 lb)
最大安全耐荷重	272 kg (600 lb)
材質	スチール、ポリエステルウェビング

操作条件	
周囲温度の範囲	10 °C ~ 40 °C (50 °F ~ 104 °F)
相対湿度	30% ~ 75%
大気圧	700 hPa ~ 1060 hPa

輸送および保管	
周囲温度の範囲	-40 °C ~ 70 °C (-40 °F ~ 158 °F)
相対湿度	10% ~ 100%
大気圧	500 hPa ~ 1060 hPa

耐用年数後の廃棄方法	
梱包	段ボール箱、リサイクル可能。 発泡スチロール、リサイクル可能。
製品	スリングバー、レール、レール保持部材などさまざまな金属で構成される部品（重量比 90% 以上が金属のもの）は、金属としてリサイクルしてください。

寸法

Maxi Sky 2

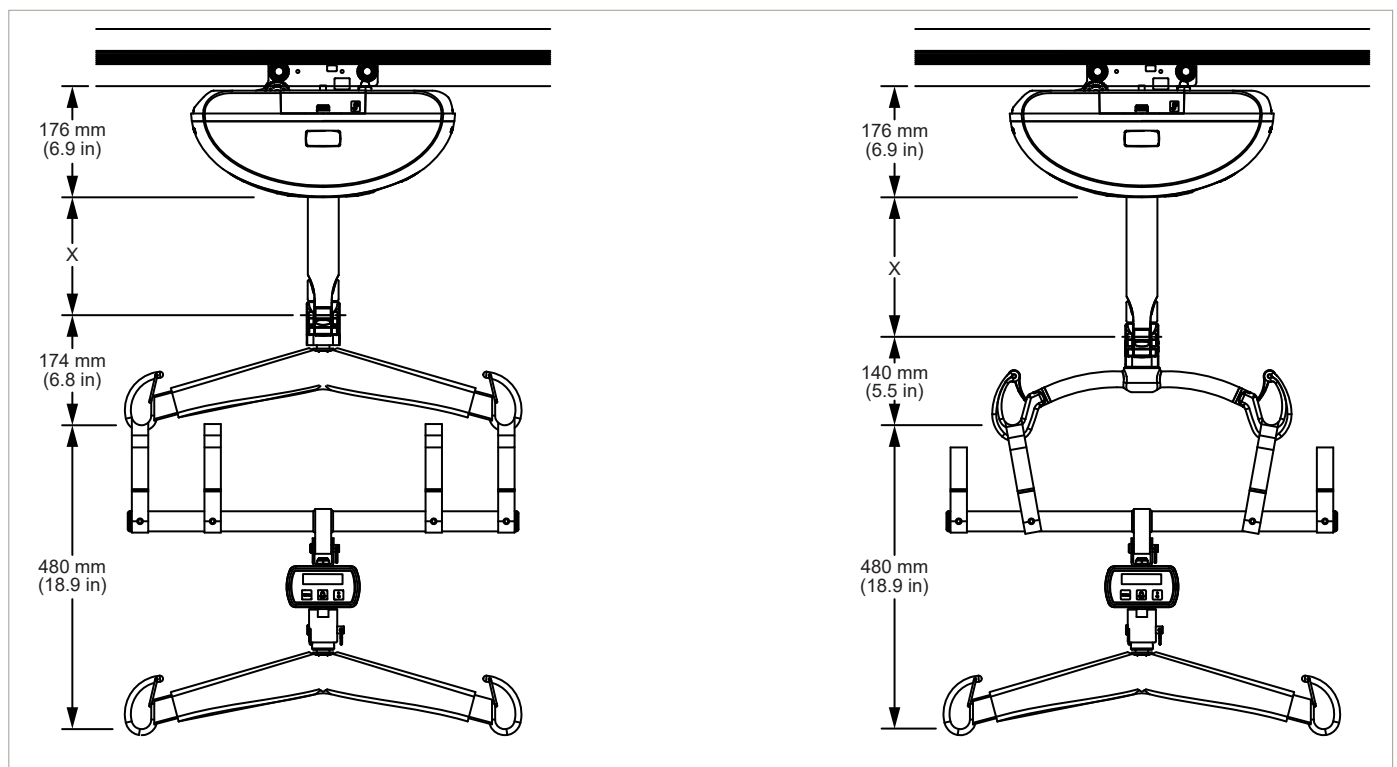

寸法 (続き)

Maxi Sky 440

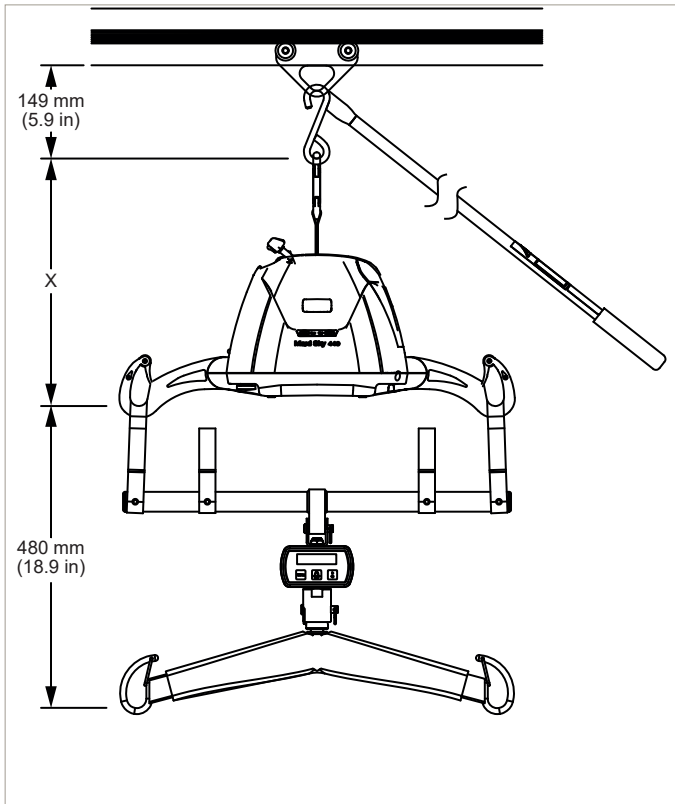

Voyager

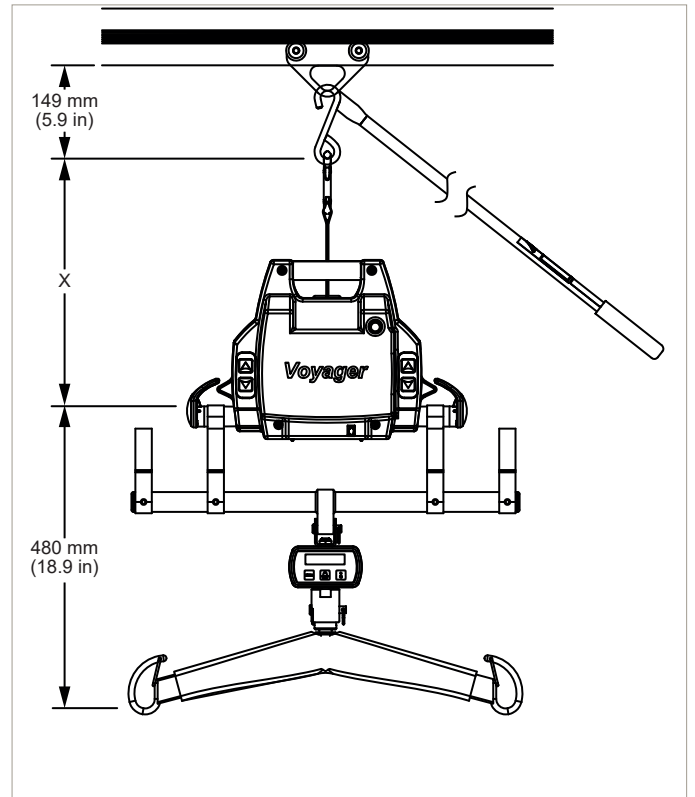

Maxi 500

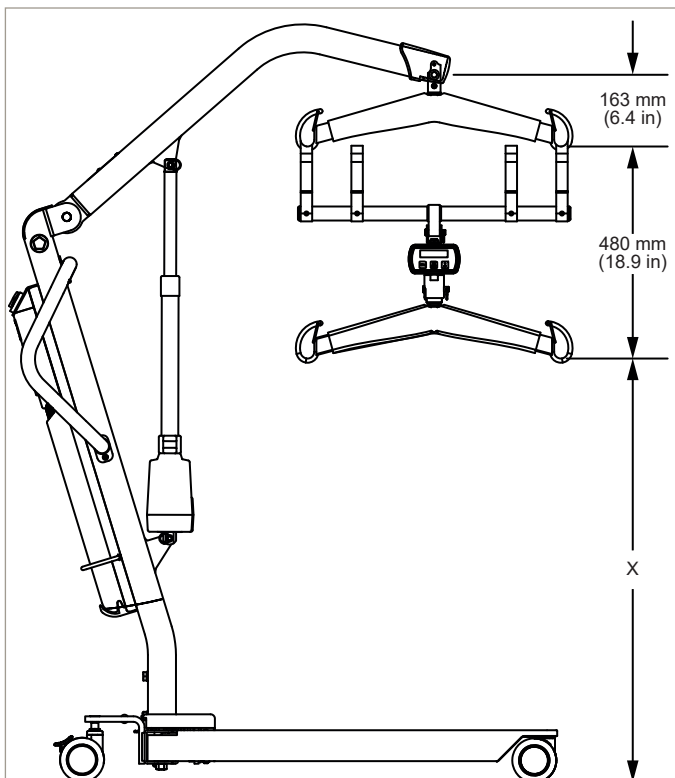

ラベル

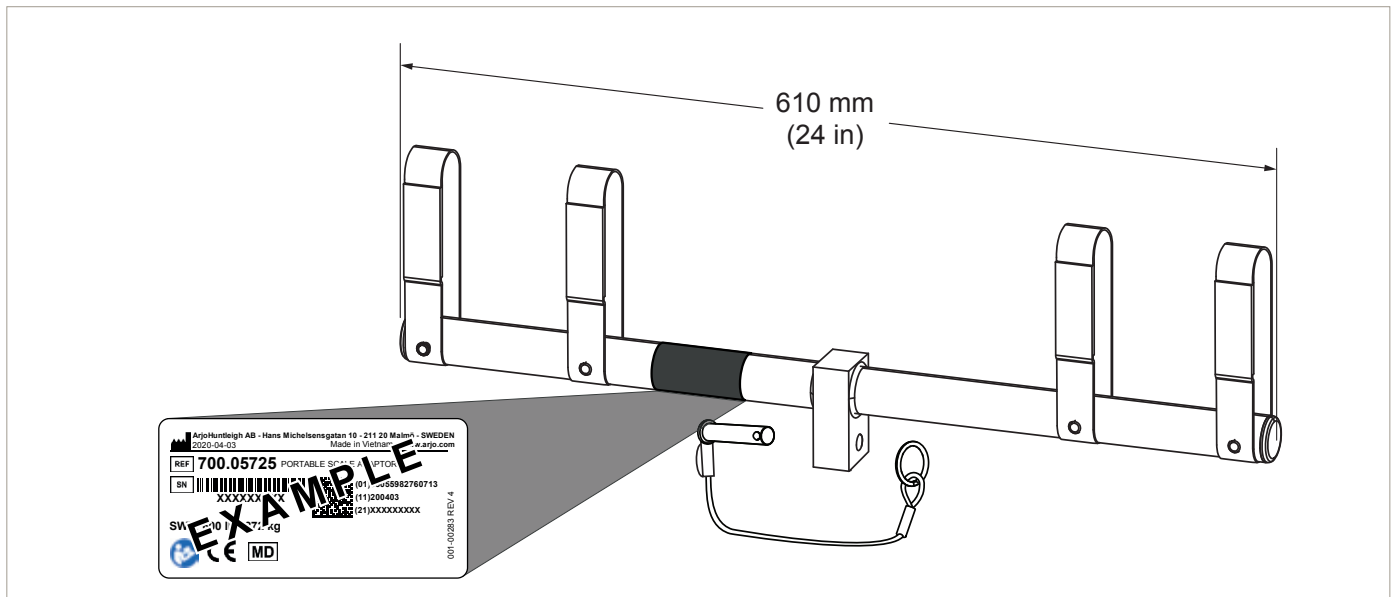

記号の説明

	メーカーの名称及び住所
	参照番号
	本製品が EU 医療機器規制 2017/745 に準拠した機器であることを示します
	シリアル番号
	欧州共同体統一法への適合を示す CE マーキングを示します
	使用前に、取扱説明書をお読みください
	安全耐荷重は、安全に使用できる最大荷重です
	安全上の警告警告を理解して従わない場合、自身または他者が怪我をする恐れがあります
	正しい方法
	誤った方法

意図的に空白

AUSTRALIA

Arjo Australia
Building B, Level 3
11 Talavera Road
Macquarie Park, NSW, 2113, Australia
Phone: 1800 072 040

BELGIQUE / BELGIË

Arjo Belgium
Evenbroekveld 16
9420 Erpe-Mere
Phone: +32 (0) 53 60 73 80
Fax: +32 (0) 53 60 73 81
E-mail: info.belgium@arjo.com

BRASIL

Arjo Brasil Equipamentos Médicos Ltda
Rua Marina Ciufuli Zanfelice, 329 PB02
Galpão - Lapa
São Paulo – SP – Brasil
CEP: 05040-000
Phone: 55-11-3588-5088
E-mail: vendas.latam@arjo.com
E-mail: servicios.latam@arjo.com

CANADA

Arjo Canada Inc.
90 Matheson Boulevard West
Suite 300
CA-MISSISSAUGA, ON, L5R 3R3
Tel/Tél: +1 905 238 7880
Free: +1 800 665 4831 Institutional
Free: +1 800 868 0441 Home Care
Fax: +1 905 238 7881
E-mail: info.canada@arjo.com

ČESKÁ REPUBLIKA

Arjo Czech Republic s.r.o.
Na Strži 1702/65
140 00 Praha
Czech Republic
Phone No: +420225092307
e-mail: info.cz@arjo.com

DANMARK

Arjo A/S
Vassingerødvej 52
DK-3540 LYNGE
Tel: +45 49 13 84 86
Fax: +45 49 13 84 87
E-mail:
dk_kundeservice@arjo.com

DEUTSCHLAND

Arjo GmbH
Peter-Sander-Strasse 10
DE-55252 MAINZ-KASTEL
Tel: +49 (0) 6134 186 0
Fax: +49 (0) 6134 186 160
E-mail: info-de@arjo.com

ESPAÑA

ARJO IBERIA S.L.
Poligono Can Salvatella
c/ Cabanyes 1-7
08210 Barberà del Valles
Barcelona - Spain
Telefono 1: +34 900 921 850
Telefono 2: +34 931 315 999

FRANCE

Arjo SAS
2 Avenue Alcide de Gasperi
CS 70133
FR-59436 RONCQ CEDEX
Tél: +33 (0) 3 20 28 13 13
Fax: +33 (0) 3 20 28 13 14
E-mail: info.france@arjo.com

HONG KONG

Arjo Hong Kong Limited
Room 411-414, 4/F, Manhattan Centre,
8 Kwai Cheong Road, Kwai Chung,
N.T.,
HONG KONG
Tel: +852 2960 7600
Fax: +852 2960 1711

ITALIA

Arjo Italia S.p.A.
Via Giacomo Peroni 400-402
IT-00131 ROMA
Tel: +39 (0) 6 87426211
Fax: +39 (0) 6 87426222
E-mail: Italy.promo@arjo.com

MIDDLE EAST

Arjo Middle East FZ-LLC
Office 908, 9th Floor,
HQ Building, North Tower,
Dubai Science Park,
Al Barsha South
P.O Box 11488, Dubai,
United Arab Emirates
Direct +971 487 48053
Fax +971 487 48072
Email: Info.ME@arjo.com

NEDERLAND

Arjo Nederland BV
Biezenwei 21
4004 MB TIEL
Postbus 6116
4000 HC TIEL
Tel: +31 (0) 344 64 08 00
Fax: +31 (0) 344 64 08 85
E-mail: info.nl@arjo.com

NEW ZEALAND

Arjo Ltd
34 Vestey Drive
Mount Wellington
NZ-AUCKLAND 1060
Tel: +64 (0) 9 573 5344
Free Call: 0800 000 151
Fax: +64 (0) 9 573 5384
E-mail: nz.info@Arjo.com

NORGE

Arjo Norway AS
Olaf Helsets vei 5
N-0694 OSLO
Tel: +47 22 08 00 50
Faks: +47 22 08 00 51
E-mail: no.kundeservice@arjo.com

ÖSTERREICH

Arjo GmbH
Lemböckgasse 49 / Stiege A / 4.OG
A-1230 Wien
Tel: +43 1 8 66 56
Fax: +43 1 866 56 7000

POLSKA

Arjo Polska Sp. z o.o.
ul. Ks Piotra Wawrzyniaka 2
PL-62-052 KOMORNIKI (Poznań)
Tel: +48 61 662 15 50
Fax: +48 61 662 15 90
E-mail: arjo@arjo.com

PORTUGAL

Arjo em Portugal
MAQUET Portugal, Lda.
(Distribuidor Exclusivo)
Rua Poeta Bocage n.º 2 - 2G
PT-1600-233 Lisboa
Tel: +351 214 189 815
Fax: +351 214 177 413
E-mail: Portugal@arjo.com

SUISSE / SCHWEIZ

Arjo AG
Fabrikstrasse 8
Postfach
CH-4614 HÄGENDORF
Tél/Tel: +41 (0) 61 337 97 77
Fax: +41 (0) 61 311 97 42

SUOMI

Arjo Scandinavia AB
Riihitontuntie 7 C
02200 Espoo
Finland
Puh: +358 9 6824 1260
E-mail: Asiakaspalvelu.finland@arjo.com

SVERIGE

Arjo International HQ
Hans Michelsensgatan 10
SE-211 20 MALMÖ
Tel: +46 (0) 10 494 7760
Fax: +46 (0) 10 494 7761
E-mail: kundservice@arjo.com

UNITED KINGDOM

Arjo UK and Ireland
Houghton Hall Park
Houghton Regis
UK-DUNSTABLE LU5 5XF
Tel: +44 (0) 1582 745 700
Fax: +44 (0) 1582 745 745
E-mail: sales.admin@arjo.com

USA

Arjo Inc.
2349 W Lake Street Suite 250
US-Addison, IL 60101
Tel: +1 630 307 2756
Free: +1 800 323 1245 Institutional
Free: +1 800 868 0441 Home Care
Fax: +1 630 307 6195
E-mail: us.info@arjo.com

JAPAN

Arjo Japan K.K.
東京都港区虎ノ門三丁目7番8号
ランディック第2 虎ノ門ビル9階
Tel: +81 (0)3-6435-6401
Fax: +81 (0)3-6435-6402
E-mail: info.japan@arjo.com

At Arjo, we are committed to improving the everyday lives of people affected by reduced mobility and age-related health challenges. With products and solutions that ensure ergonomic patient handling, personal hygiene, disinfection, diagnostics, and the effective prevention of pressure ulcers and venous thromboembolism, we help professionals across care environments to continually raise the standard of safe and dignified care. Everything we do, we do with people in mind..



ArjoHuntleigh AB
Hans Michelsensgatan 10
211 20 Malmö, Sweden
www.arjo.com

arjo



001-05725-JP

CE